

CÓMODA

3 CAJONES / 1 PUERTA

Cod.76/77/89/106



www.mueblesorlandi.com.ar

ATENCIÓN! INFORMACIÓN IMPORTANTE AL CONSUMIDOR

- El armado de los muebles debe ser efectuado por persona adulta siguiendo atenta y debidamente el manual de instrucciones proveído por la firma.
- ¡ATENCIÓN! Contiene piezas pequeñas. Aleje las mismas del alcance de los niños.
- Números de piezas se limpian con paño y alcohol.
- Colocarle los tarugos y accesorios correspondientes.
- Montarlo con ayuda de otras personas.
- Arme el mueble acostado sobre el cartón de la caja o una manta con el fin de evitar rayones o daños en el mismo.
- Precisaré destornillador philips y martillo.
- No usar atornillador eléctrico en la fijación de manijas.
- El ajuste final de la tornillería debe realizarse de forma manual.
- Los fondos del mueble se recomienda colocarlos al final para regular la escuadra.
- Los clavos se suministran en la cantidad precisa para su uso, siguiendo las distancias especificadas en estas instrucciones.

HERRAMIENTAS NO INCLUIDAS

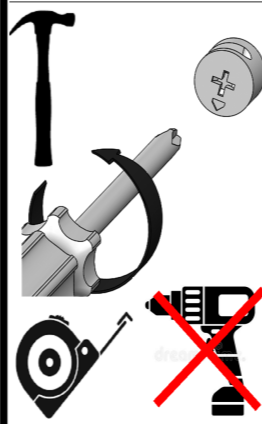

COD DE ELEMENTO	N.º DE PIEZA	CANTIDAD	LARGO	ANCHO	ESPESOR
1	R240- -COSTADO DER- -Nº1	1	900	350	15
2	R240- -TAPA-CAJONERA- -Nº2	1	590	350	15
3	R240- -DIVISORIO- -Nº3	1	805	350	15
4	R240- -ZOCALO- -Nº4	2	865	80	15
5	R240- -BASE- -Nº5	1	275	350	15
6	R240- -COSTADO IZQ- -Nº6	1	900	350	15
7	R240- -TAPA- -Nº7	1	900	370	15
8	R240- -ESTANTE-MOVIL- -Nº8	1	300	259	15
51	R240- -COSTADO-CAJON- -Nº51	6	340	120	12
52	R240- -FRENTE-CAJON- -Nº52	3	600	200	15
53	R240- -TRASCAJON- -Nº53	3	559	110	12
56	R240- -FONDO-CAJON- -Nº56	3	583	338	3
104	R240- -PUERTA- -Nº104	1	817	270	15
106	R240- -FONDO- -Nº106	2	610	300	3
107	R240- -FONDO-3- -Nº107	1	605	225	3
600	R240- -PEFIL H-600	1	600		
108	R240- -FONDO-5- -Nº108	1	825	275	3
FOLLETO DE ARMADO	R240- -FOLLETO DE ARMADO	1			
BOLSA DE HERRAJES	R240- -BOLSA DE HERRAJES	1			

D: DF
R: CR
A: FO
v: 02

COD DE ELEMENTO	HERRAJES	CANTIDAD
BI1	Bisagra	2
CL2	Clavos 8 - 20	112
CO4	Corredera plástica	6
MA3	Manija Benneton paso 160 mm. blanco laqueada	4
MT12	Minifix 12 x 10 mm	6
MT15	Minifix 15 x 12 mm	5
SE1	Soporte metálico pestante (5-5)	4
TA1	Tarugo de madera 6d x 30 mm.	12
TA2	Tarugo de madera 8d x 30 mm.	18
TO1	Tornillo fix 3,5d x 14 mm. plateado	8
TO3	Tornillo drywall 3,5d x 38 mm. negro	6
TO4	Tornillo drywall 3,5d x 50 mm	13
TO7	Tornillo flangeado c-punta 3,5d x 30 mm.	8
TO13	Tornillo M7 x 45 mm. pminifix	11
ZA1	Zapatito plástico p15 mm.	6

Dimensiones del mueble

Ancho: 900 mm

Alto: 915 mm

Profundidad: 370 mm

Para más información
escanear el código QR

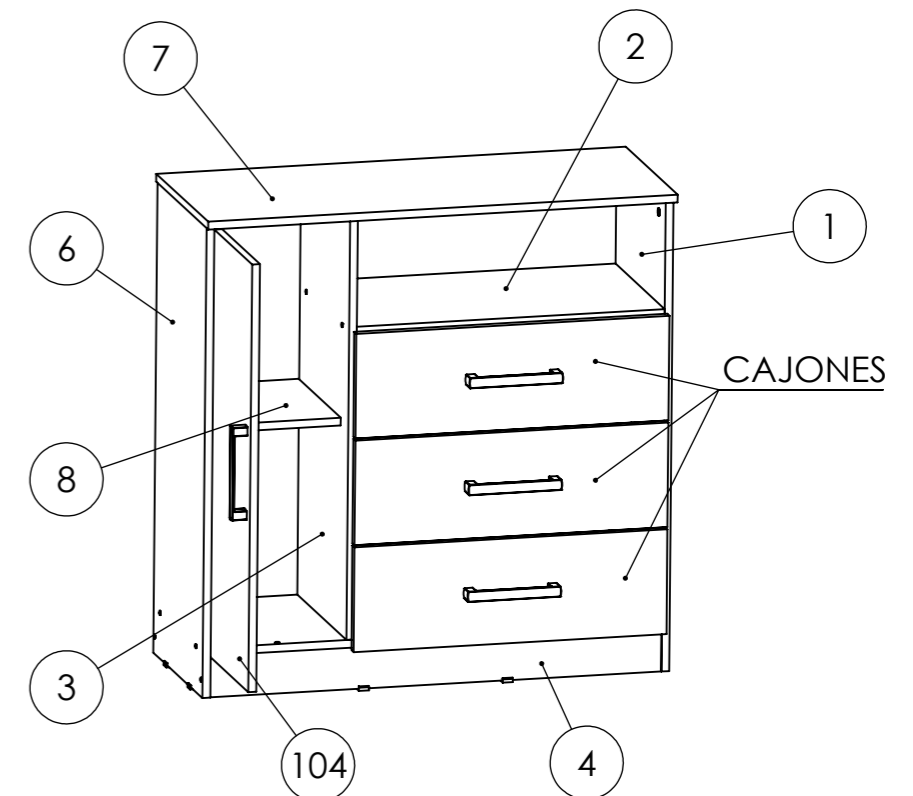

INDUSTRIA ARGENTINA

PASO 1

Colocar las piezas en el piso de forma vertical.

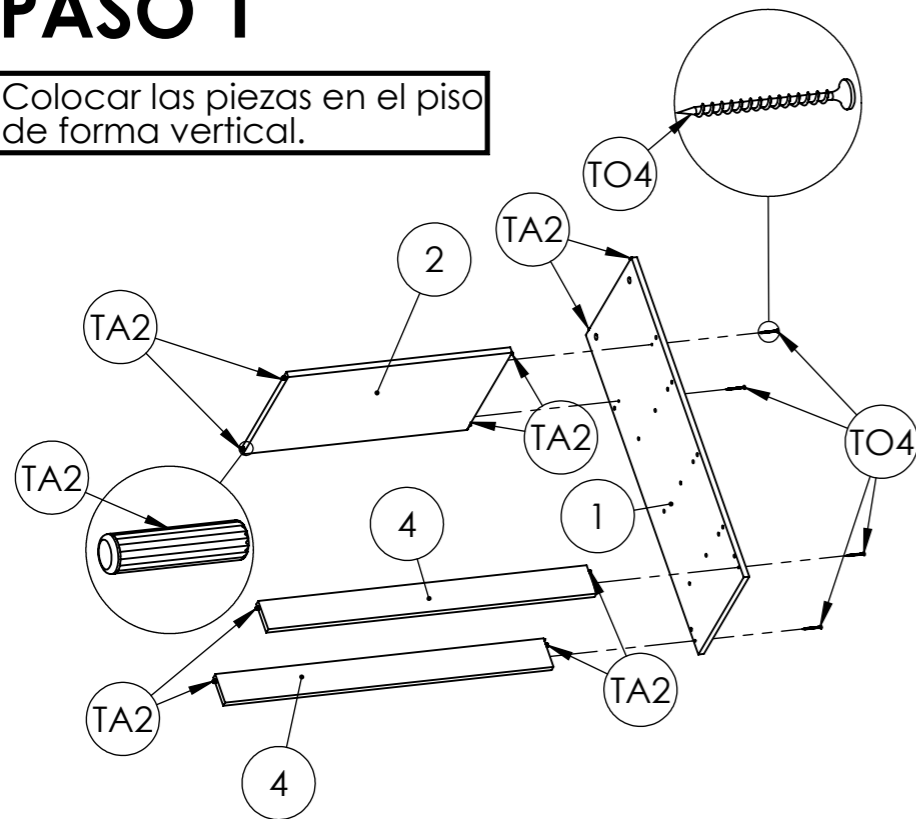

PASO 2

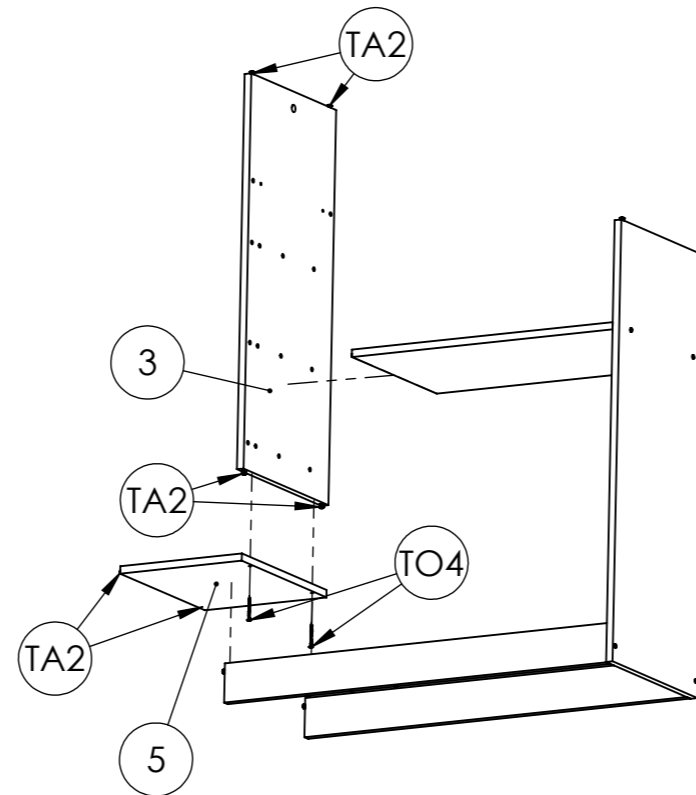

PASO 3

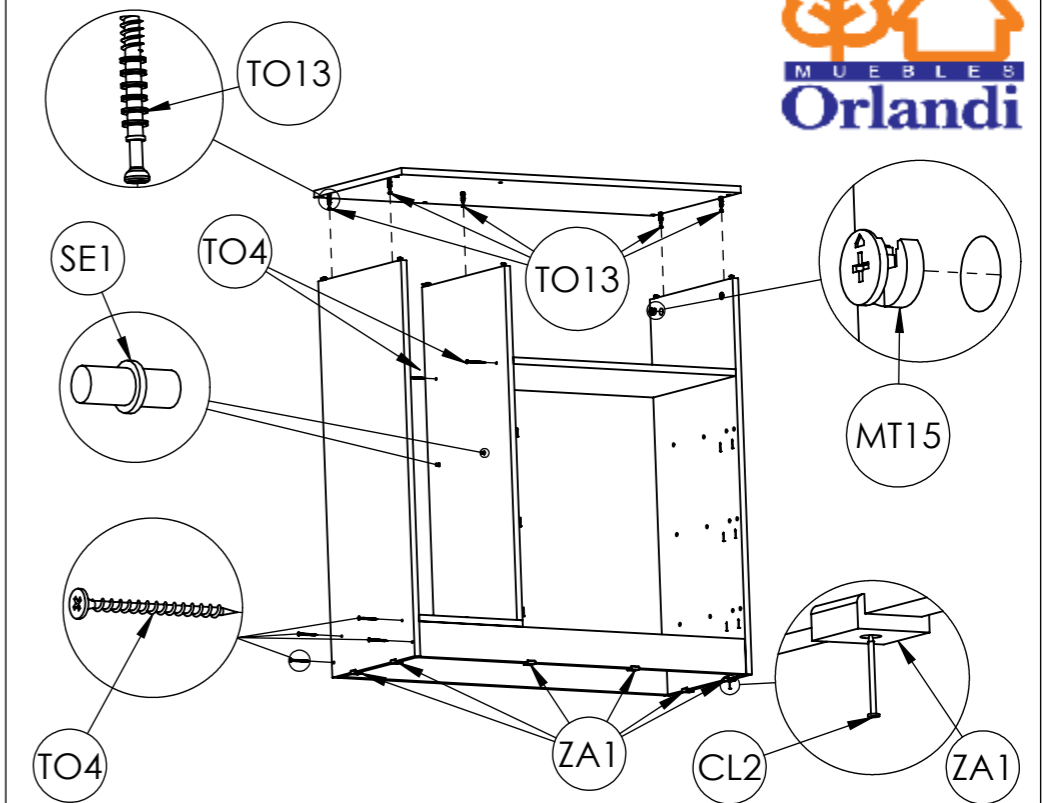

PASO 4

Buscar el punto de guía y colocar el 1er tornillo.

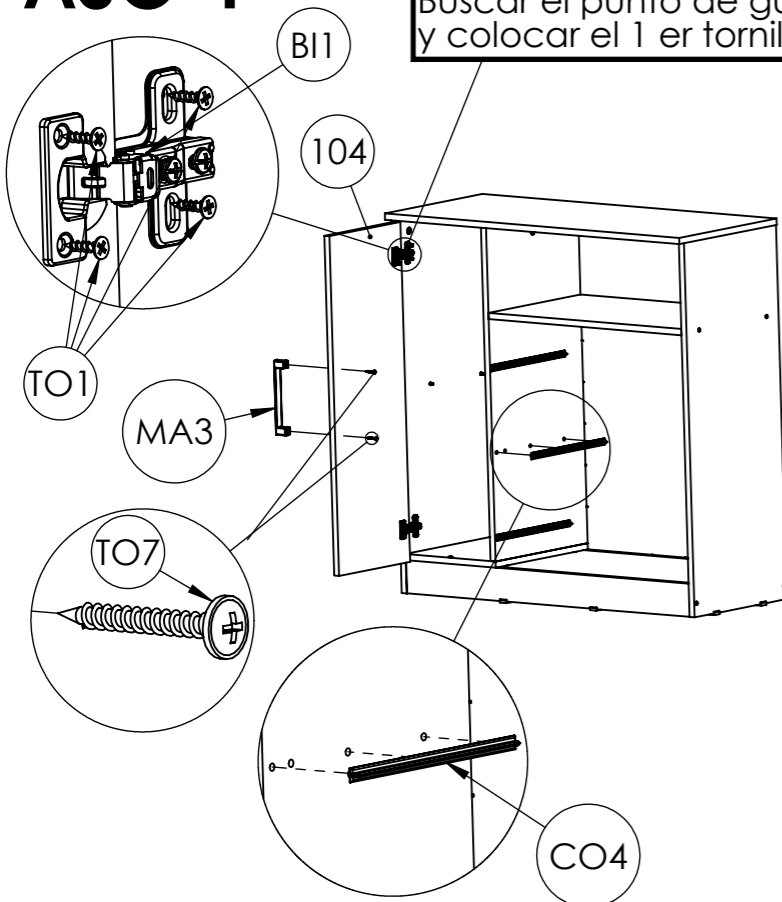

PASO 5

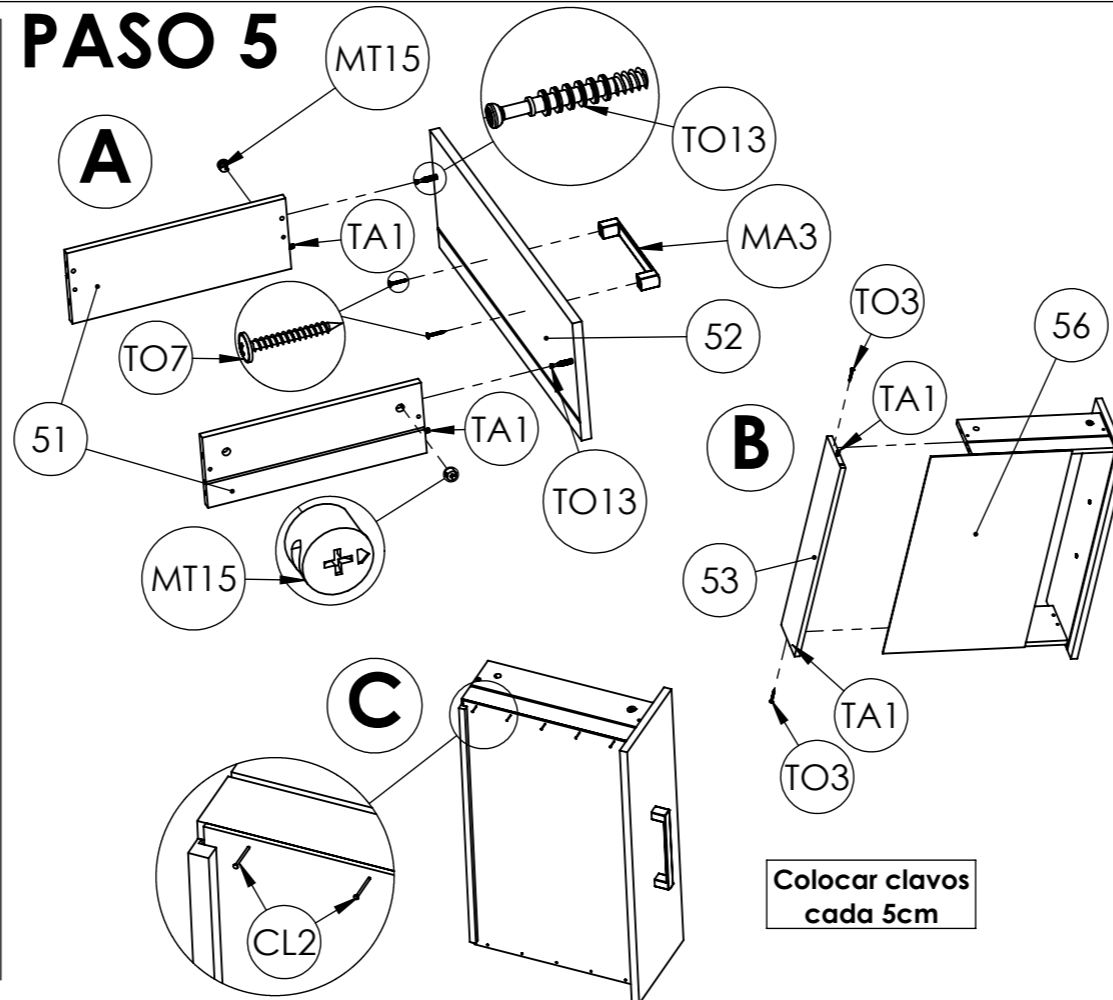

Colocar clavos cada 5cm

PASO 6

Colocar clavos cada 10cm

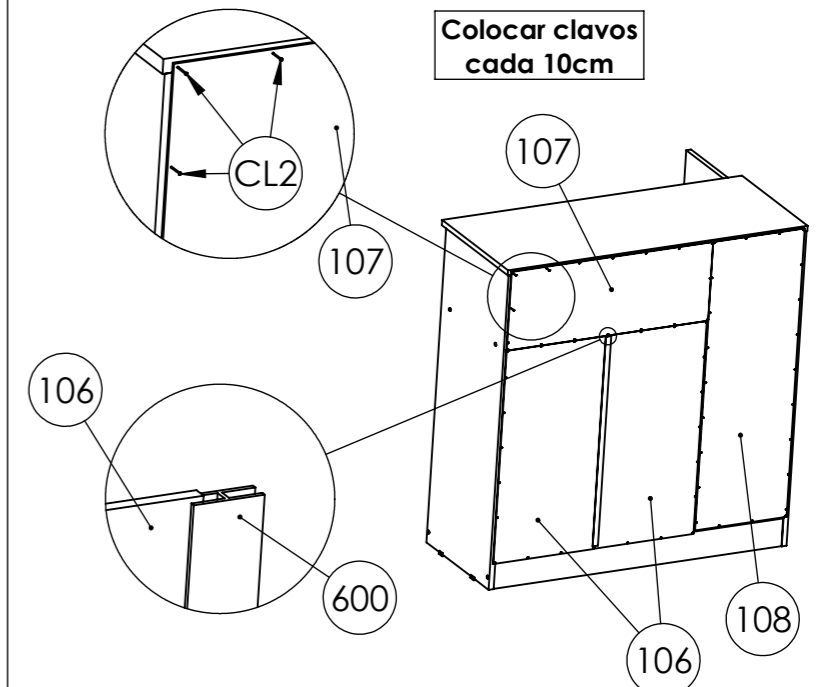

El armado de los muebles por fuera de las instrucciones expresas y/o fuera de los requerimientos necesarios, así como la utilización de los mismos en un uso incorrecto o inapropiado, exime a la empresa de cualquier daño que se pudiere generar en personas o cosas y/o en los mismos productos.